

# IMPULZUSSZÁMLÁLÓ

## SI-62



### Fontos tulajdonságok

- versenyképes ár
- ellenálló kivitel
- összegző számláló

### Alkalmazás

- általános felhasználás

### Mechanikai adatok

**Kijelzés** 6 egész szám, nullázás nélkül

**Karakter magasság** 4 mm

**Karakter szín** fekete alapon fehér

**Burkolat** fekete műanyag

**Működési idő** 20 x 10<sup>6</sup> impulzus

**Tömeg** kb. 60 g

### Beépítés

SI-62.0 előlről vagy hátulról csavarokkal

SI-62.2 előlappal, 2 db csavarral

SI-62-3 szerelőlap mögé szerelhető

SI-62.4 alaplappal szerelhető

### Villamos adatok

**Működtető feszültség** 6, 12, 24, 48, 110, 230 VAC / ± 10%,  
6, 12, 24, 48, 110 VDC / ± 10%

**Fogyasztás** 1,2 W (6-110 V)  
4 W (230 VAC)

**Impulzus időtartam** 50 ms

**Impulzus időköz** 50 ms

**Max. számlálási sebesség** 10 impulzus / s

**Ciklus időtartam tényező** 100% (max. 20 s, 230 VAC-nál)

**Csatlakozás** kb. 120 mm-es vezetékkel

### Környezeti feltételek

**Üzemeltetési hőmérséklet** -10 °C ... +55 °C

**Tárolási hőmérséklet** -20 °C ... +70 °C

**Relatív páratartalom** max. 80 % +25 °C

**Ipari védettség** IP31

### Raktári változatok

SI-62.2 230 VAC, 500 mm vezetékkel

SI-62.2 12 VDC

SI-62.2 24 VDC

### Készletezés, szállítás

Csoportos csomagolással készletezve.

Áru kiadása: egyediként, csomagolás nélkül.

Nagyobb mennyiség rendelése esetén, igény szerint.

### Méretek:

#### SI-62.0

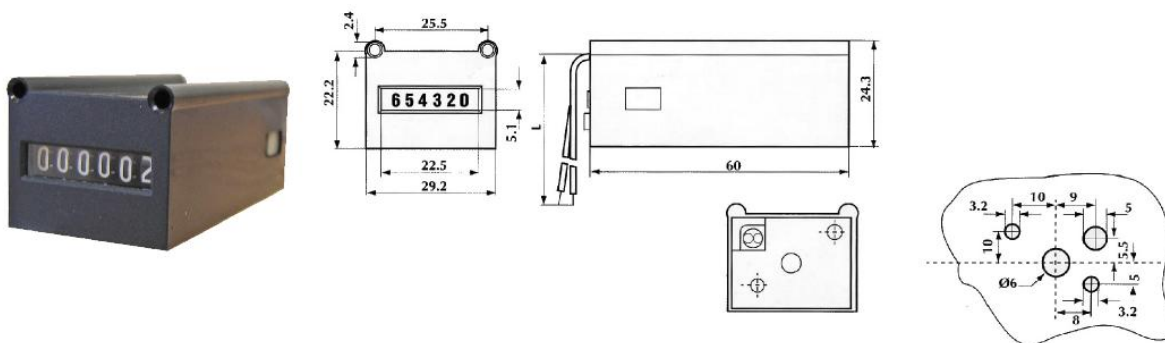

#### SI-62.2

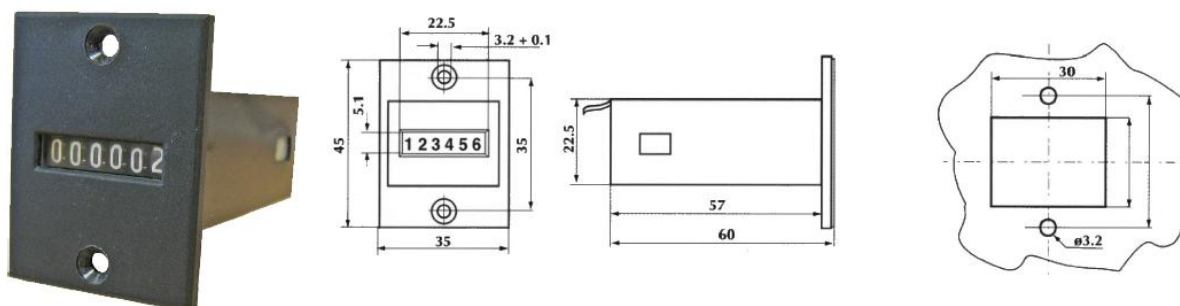

# IMPULZUSSZÁMLÁLÓ

## SI-62

SI-62.3

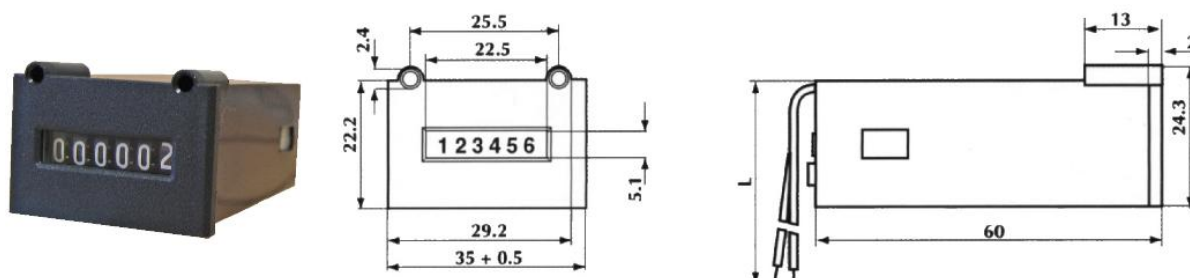

SI-62.4

